

Applicazione

- Da usare con i ponti Major

Approvazioni

- Micro 20 & 26:
BMW / Mini



Micro 20 & 26 & 40

Aria idraulico

Cricco a forbice ad aria idraulico con portata 2 & 2.6 & 4.0

Descrizione:

Micro 20 & 26:

- Cilindro a doppio funzionamento
- Funzionamento a due mani
- Sistema di parcheggio meccanico
- Valvola di non ritorno
- Dispositivo di ritenzione
- Estensione bracci doppia
- Bracci zincati

Micro 40

- Funzionamento a due mani
- Controllo a uomo morto
- Valvola di rilascio pressione
- Dispositivo di ritenzione
- Estensione bracci doppia

Colori standard

- Rosso RAL 3020
- Grigio RAL 7016

Caratteristiche tecniche	
Portata	2,000 / 2,600 / 4,000 kg
Altezza di sollevamento	300 / 250 mm
Altezza di salita	75 mm
Tempo di salita/discesa	27/5 / 23/5 Sec.
Funzionamento	ad aria idraulico
Pressione min. - max.	5,5/8 bar
Posizionamento ponte:	792 - 1,600 mm

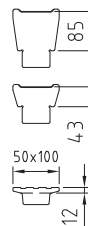
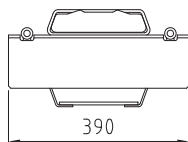
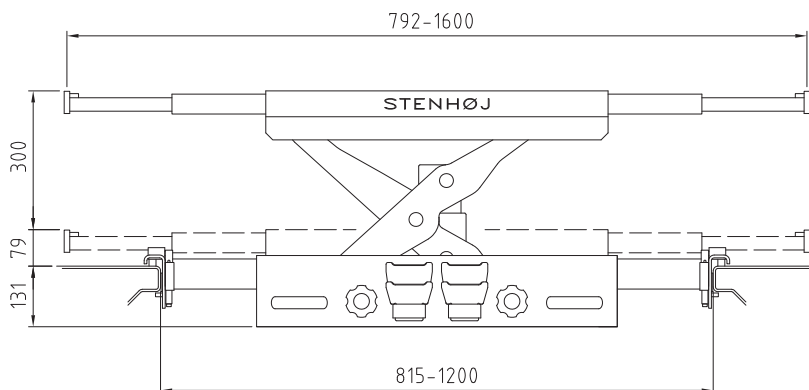

autop Maschinenbau GmbH
 Sandkampstraße 90
 48432 Rheine | Germany
 ☎ +49 5971 8602-02
 📠 +49 5971 8602-25
 ✉ info@autopstenhøj.com

STENHOJ A/S
 Barrit Langgade 188-190
 7150 Barrit | Denmark
 ☎ +45 76821-330
 📠 +45 76821-331
 ✉ info@autopstenhøj.com



DIAGNOSTICA TECNICA SERVIZI
 Via della Resistenza 68 - 48013 Brisighella (RA)
 Tel. +39 0546/81679 - Fax +39 0546/83162
 Sito web: www.dtssrl.it - E-mail: info@dtssrl.it

Versions:

- Micro 20 = 2,000 kg & estensione 1,600 mm
- Micro 26 = 2,600 kg & estensione 1,460 mm
- Micro 40 = 4,000 kg & estensione 1,500 mm
- Versione speciale Micro 26 = 2,600 kg & estensione 1,600 mm
- La consegna include diversi tipi di tappi

Accessori extra:

- Kit connessione aria
- Vasto programma di tappi extra

Colori speciali disponibili su richiesta

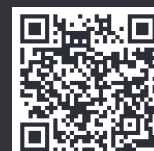

Informazioni